

alteza

FURNITURE

стол под аппаратуру:

TV-1585/1-M

PL-18110-M

ГОСТ 16371-93

Производитель: ООО "Стартпром"

426039 УР, г. Ижевск, ул. Новосмирновская, д.37.

Тел./факс: +7(3412) 912-850 (многоканальный)

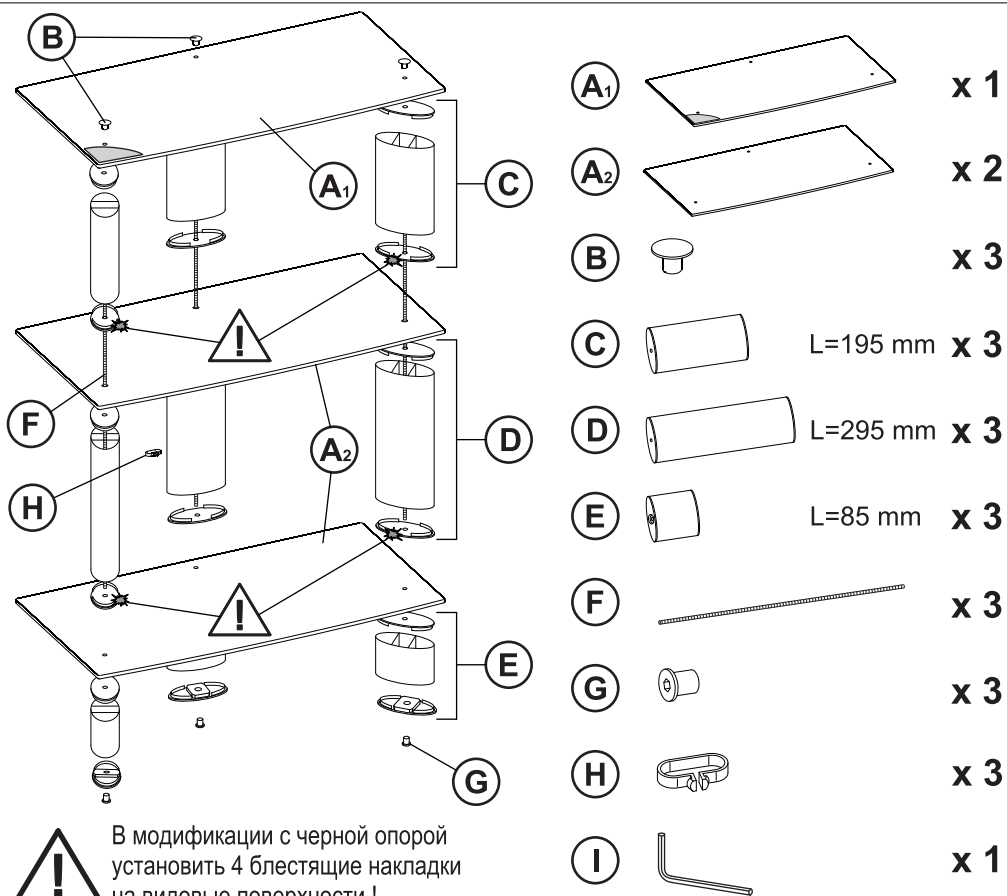

В модификации с черной опорой установить 4 блестящие наклейки на видовые поверхности!

Руководство по устранению проблем

*Изготовитель имеет право изменять комплектацию по своему усмотрению

Проблема	Ваши действия	Инструкция
Не хватает длины шпильки	Вывернуть шпильку F из опоры B на нужное количество оборотов. Шпилька должна вворачиваться на 2-3 оборота.	п. 1

Инструкция по сборке и технике безопасности.

Уважаемый покупатель! Компания "Стартпром" благодарит Вас за покупку. Надеемся, что наша продукция прослужит Вам долго и станет залогом комфорта и уюта Вашего дома.

Внимание! Прежде, чем произвести сборку стола, ознакомьтесь с данной инструкцией. Нарушение инструкции может привести к разрушению стола и падению установленной на нем техники.

Технические характеристики: TV-1585/1(PL-18110)-M

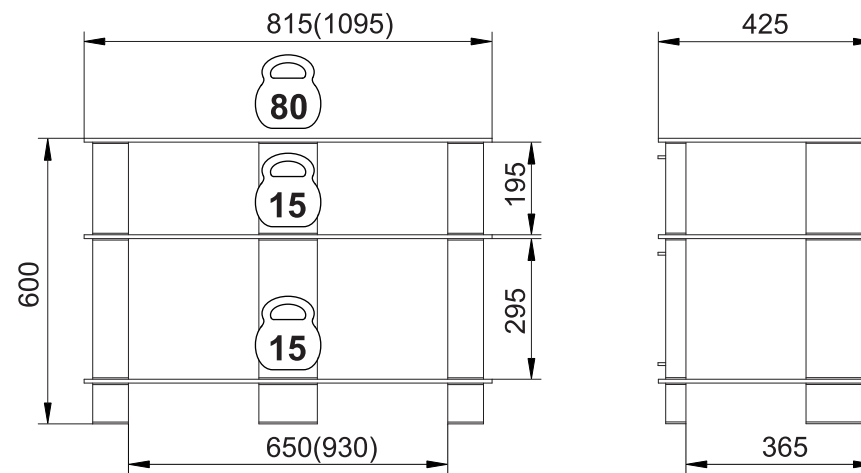

Возможность скрытой укладки кабелей.

1. Уход и эксплуатация.

1.1. Стол под аппаратуру рекомендуется эксплуатировать по назначению, в помещениях с температурой воздуха +10/+30° и относительной влажностью 50-70%.

Стол должен быть защищен от прямого освещения солнечными лучами.

На поверхность стола не следует ставить горячие и влажные предметы.

Удаление пыли с поверхности следует производить сухой мягкой тканью или специально предназначенными для этого средствами.

Поверхность деталей следует оберегать от попадания влаги, щелочей и жидкостей, растворяющих покрытие (спирт, ацетон и др.).

2. Гарантия изготовителя 5 лет.

2.1. Компания "Стартпром" гарантирует замену или бесплатную починку изделия в случае обнаружения дефекта в изделии или материале, из которого оно изготовлено.

2.2. При заявке на возврат следует вернуть изделие с приложением оригинала документа, удостоверяющего покупку, продавцу или дистрибьютеру компании "Стартпром".

2.3. Гарантия не распространяется на следующие случаи:

- естественный износ;
- повреждения, вызванные трением;
- дефекты поверхности;
- дефекты, вызванные ослаблением мест крепления;
- повреждения, возникшие в ходе установки аппаратуры на стойку;
- использование комплектующих, произведенных другой компанией;
- модификация или починка, произведенные не фирмой "Стартпром";
- повреждения из-за несчастного случая;
- умышленное повреждение или повреждение, вызванное неправильным использованием.

